

☎ (044) 332-0-332

★ (067) 388-0-844

life: (063) 388-0-844

📠 (095) 388-0-844

🌐 pl2t.com

✉ info@PL2T.com

📍 01013, Україна, Київ, вул. Будіндустрії, 7А



Все для ремонту
та будівництва

alimar  [®]

БЕНЗИНОВИЙ ГЕНЕРАТОР



УВАГА

1. ПОРАДИ ЩОДО БЕЗПЕКИ	-----	1
2. ОПИС ЧАСТИН ТА ОСНОВНИХ КОМПОНЕНТІВ	-----	3
3. ТЕХНІЧНА ХАРАКТЕРИСТИКА	-----	4
4. ПЕРЕДПУСКОВІ ПЕРЕВІРКИ	-----	5
5. ЗАПУСК ГЕНЕРАТОРА	-----	8
6. ЕЛЕКТРИЧНЕ З'ЄДНАННЯ	-----	9
7. ЗУПИНКА ГЕНЕРАТОРА	-----	13
8. РЕГУЛЯРНЕ ТЕХНІЧНЕ ОБСЛУГОВУВАННЯ ТА КОНТРОЛЬ	-----	14
9. ЗБЕРІГАННЯ ГЕНЕРАТОРА	-----	17
10. ВИЯВЛЕННЯ НЕСПРАВНОСТЕЙ	-----	18
11. ЕЛЕКТРИЧНА СХЕМА	-----	20

1. ПОРАДИ ЩОДО БЕЗПЕКИ



◀ Генератор повинен знаходитися в приміщенні з належною вентиляцією . ніколи не запускайте його в місцях, де її недостатньо. Якщо він повинен працювати в приміщенні, ні в якому разі не запускайте генератор, не зв'язавшись з нашою службою підтримки і не отримавши підтвердження.



Не запускайте генератор в поганих погодних умовах (під дощем і снігопадом).



Ніколи не підключайте генератор до щитка живлення будівлі без підключення розподільного вимикача між генераторною установкою та існуючою електричною установкою. Це призводить до дуже серйозних травм і нещасних випадків. Для цього зверніться до фахівців або в нашу службу.



Тримайте генератор на відстані не менше 1 м від легкозаймистих матеріалів.

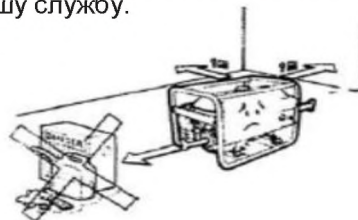

1. ПОРАДИ ЩОДО БЕЗПЕКИ



◀ Не паліть під час дозаправки.

▶ При заправці стежте за тим, щоб паливо не пролилося.



▶ Не забудьте зупинити двигун перед заправкою.

Інша інформація:

- Коли двигун працює або генератор гарячий, не торкайтеся глушника або кришки.
- Не торкайтеся генератора, якщо генератор або ваша рука мокрі. В противному випадку, може статися ураження електричним струмом .
- Не допускайте до експлуатації генератора осіб, які не мають достатніх знань.
- Завжди вибирайте взуття та одяг, які відповідають вимогам безпеки праці.
- Тримайте дітей і тварин подалі від генератора під час його роботи.

2. ОПИС ЧАСТИН ТА ОСНОВНИХ КОМПОНЕНТІВ

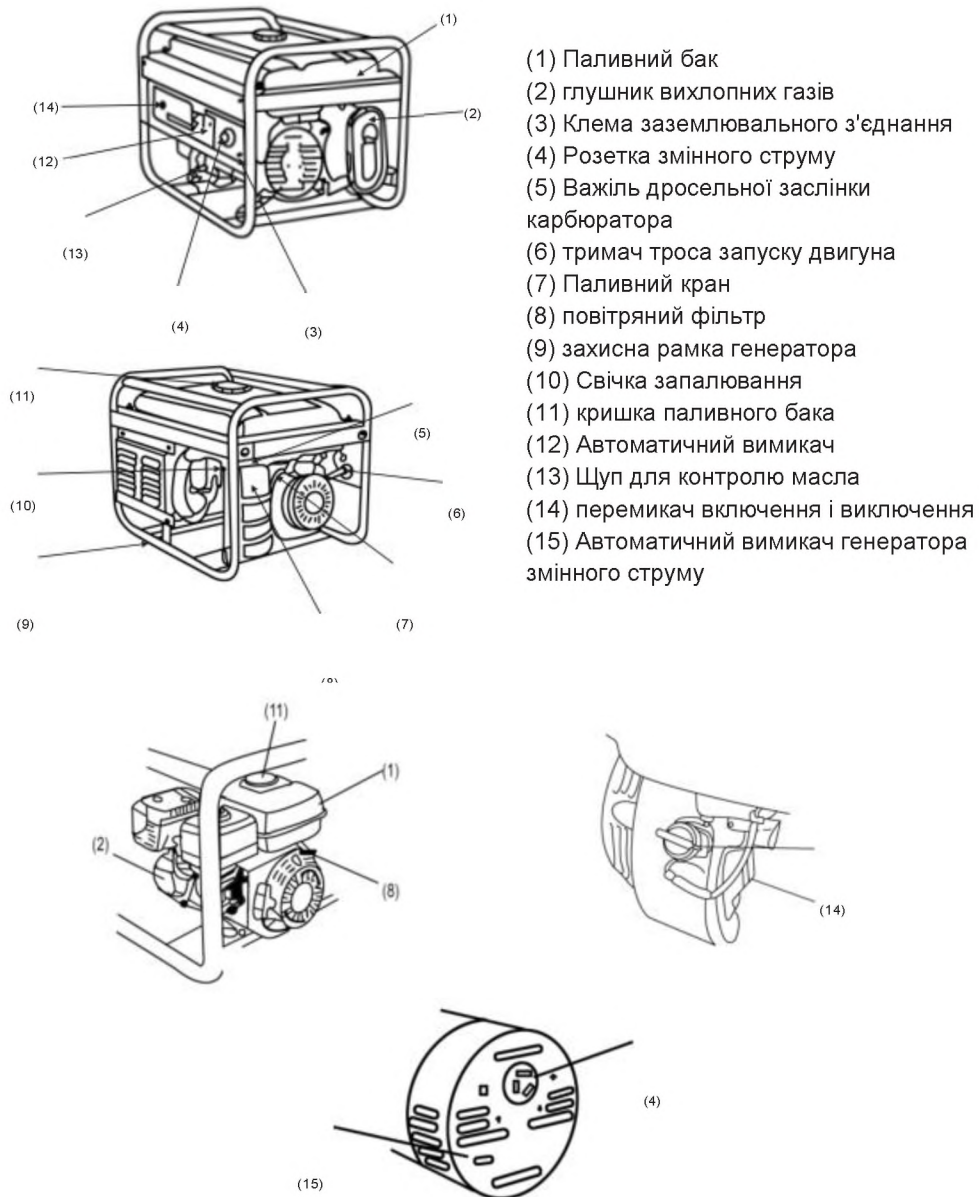

- (1) Паливний бак
- (2) глушник вихлопних газів
- (3) Клема заземлювального з'єднання
- (4) Розетка змінного струму
- (5) Важіль дросельної заслінки карбюратора
- (6) тримач троса запуску двигуна
- (7) Паливний кран
- (8) повітряний фільтр
- (9) захисна рамка генератора
- (10) Свічка запалювання
- (11) кришка паливного бака
- (12) Автоматичний вимикач
- (13) Щуп для контролю масла
- (14) перемикач включення і виключення
- (15) Автоматичний вимикач генератора змінного струму

4. ПЕРЕДПУСКОВІ ПЕРЕВІРКИ

4-1. Масло (моторна олива)

Завжди перевіряйте рівень масла в горизонтальній площині перед запуском генератора.

- ① Поверніть і вийміть щуп і протріть чистою тканиною.

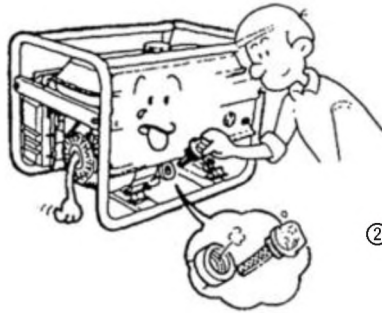

- ② Поверніть щуп на місце, щоб уникнути потрапляння пилу, і перевірте рівень масла.

- ③ При заправці не заповнюйте паливний фільтр до верхньої точки. Якщо палива не вистачає, долийте його. При переповненні паливо може перелитися з генератора через вібрацію, викликану роботою генератора, і спричинити небажані події,

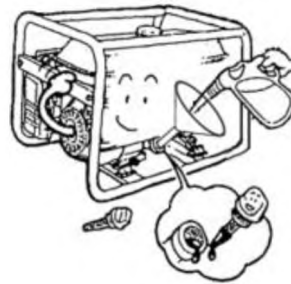
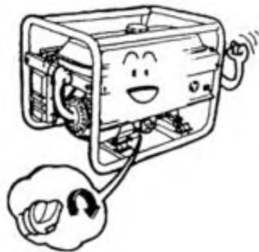

- ④ Щільно закрийте кришку паливного бака і обережно вставте його..

4. ПЕРЕДПУСКОВІ ПЕРЕВІРКИ

4-2. ПАЛИВО

- ① Відкрийте кришку паливного бака.

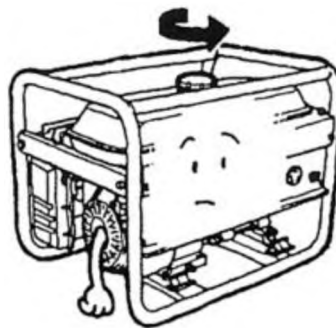

- ② перевірте рівень палива,
Якщо недостатній, додайте палива.

- ③ При додаванні палива не доливайте його до верхньої частини фільтра. Якщо палива не вистачає, долийте його повністю, але не доливайте до верхньої частини фільтра, бо при роботі генератора надмірна кількість палива призведе до переповнення через вібрацію і потрапляння в верхню частину генератора.



- ④ Встановіть кришку паливного бака на місце. Щільно і обережно встановіть кришку паливного бака на місце.

4. ПЕРЕДПУСКОВІ ПЕРЕВІРКИ

4-3. Повітряний фільтр

- ① Послабте затискач і зніміть захист повітряного фільтра.
Послабте болт і зніміть кришку повітряного фільтра.

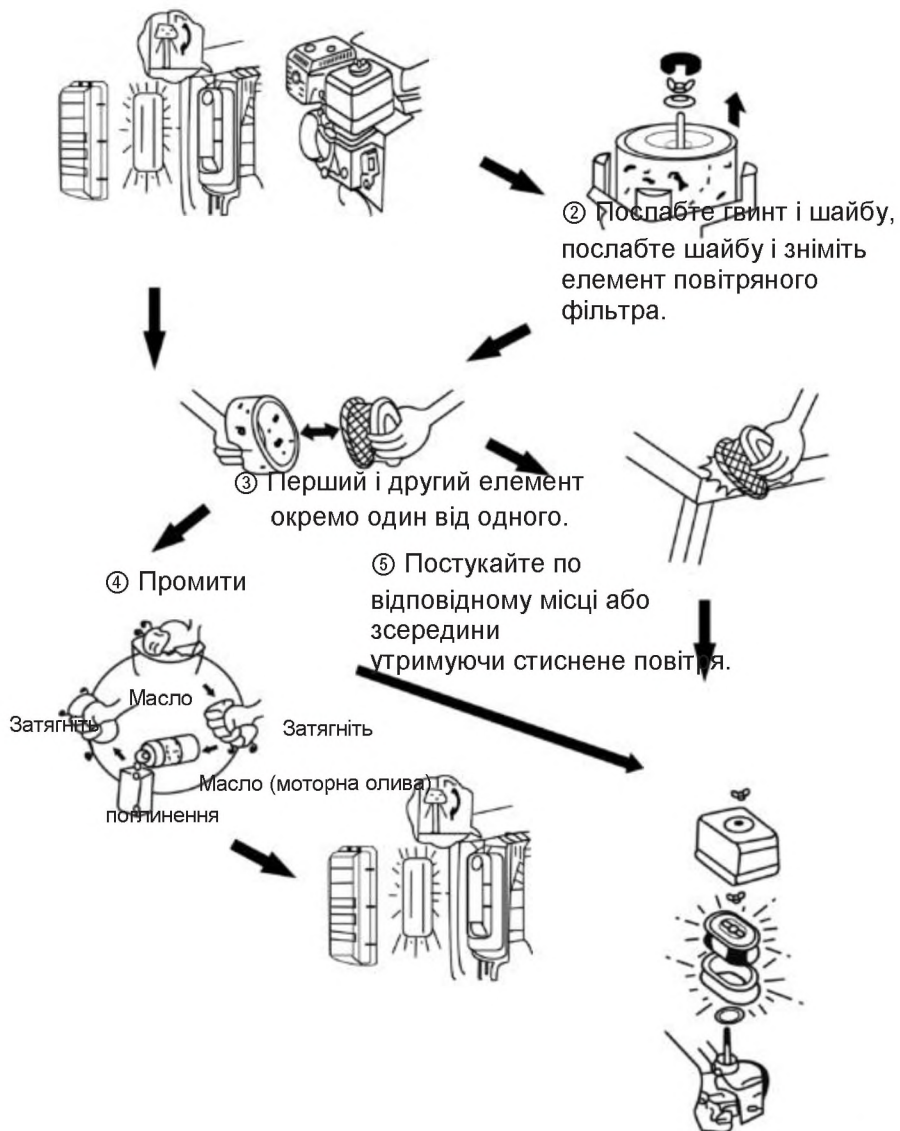

5. ЗАПУСК ГЕНЕРАТОРА

5-1. Якщо ви використовуєте генераторну установку для подачі прямих навантажень, не підключаючи її до будівельної установки, спочатку від'єднайте вилки на генераторі та вимкніть автоматичний вимикач.



5-2. Поверніть паливний кран у положення "ВКЛ.".



ВКЛ _ кран
ВІДКРИТИЙ

5-3.



5-4. Поверніть перемикач двигуна в положення "ВКЛ.".

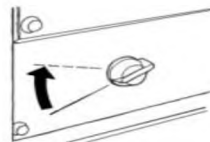

5-5. Звільніть місце для робочої струни в механізмі натягу струни, потім, міцно утримуючи рукоятку, швидко і до упору натягніть струну за один раз.

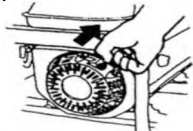

5-6. Коли генератор запрацює, поступово відключайте дросель

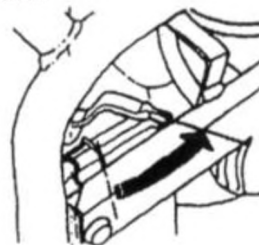

6. ЕЛЕКТРИЧНЕ З'ЄДНАННЯ

⚠ УВАГА

★Щоб генератор працював оптимально і мав хорошу електричну ефективність, будь ласка, дотримуйтесь наступних умов.

6-1. Заземліть генератор, щоб уникнути ураження електричним струмом.

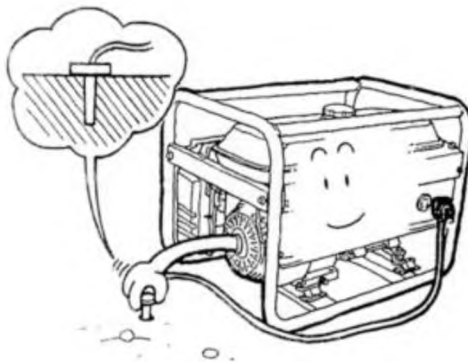

6-2. Деякі програми, на які можна посилатися щодо споживання електроенергії.

тип	Кількість електроенергії		Докладання	Приклад		
	Старт	Середній		Докладанн	Старт	Середній
Стандартна лампочка або нагрівач	X1	X1	 Стандар тна Лампочк а ТЕЛЕВІЗОР 	 Стандар тна Лампочка 100 Вт 	100VA(W)	100VA(W)
Флуоресцентний	X2	X1.5	 Флуоресцентн ий 	 40 Вт  Флуоресце нтний	80ва (Вт)	60ва (Вт)
Моторний інструмент	X3-5	X2	 Холодильник  Електричний Вентилятор	 Холодильник 150 Вт	450-750 В	300ва (Вт)

6. ЕЛЕКТРИЧНЕ З'ЄДНАННЯ

6-3. Якщо від генератора потрібно споживати електроенергію більше ніж на 2 програми, враховуйте вихідну потужність генератора та запускайте програми поступово, починаючи з програми з найбільшою потужністю.

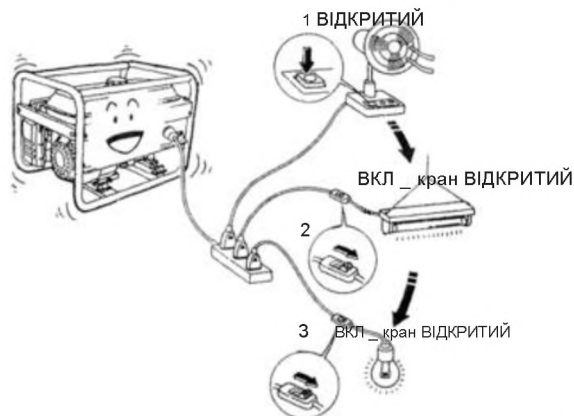

УВАГА: Не підключайте генератор безпосередньо до основної лінії електропередачі будинку. Якщо вам необхідно підключити генератор безпосередньо до основної лінії електропередачі, зверніться для цього в нашу службу підтримки або зверніться до досвідченого електрика. У разі неправильного підключення ваш генератор може бути пошкоджений, і існує небезпека пожежі.

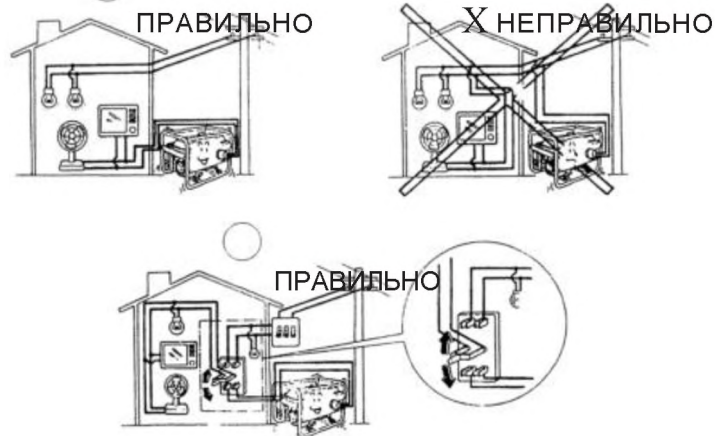

6. ЕЛЕКТРИЧНЕ З'ЄДНАННЯ

6-4. Електричне з'єднання змінного струму

① Запустіть генератор.

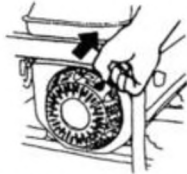

② Вставте вилки в розетки.



③ Якщо ваш генератор підключений до будівельної установки і працює вручну: увімкніть Автоматичний вимикач (вимикач), перемістіть вимикач з положення мережі в положення генератора. Таким чином, навіть якщо електроенергія з мережі надходить під час роботи генератора, електроенергія, вироблена від генератора, і електроенергія з мережі не зіткнуться і не призведе до нещасних випадків. Примітка: збірка наших генераторних установок з автоматичним управлінням повинна проводитися нашими авторизованими службами.

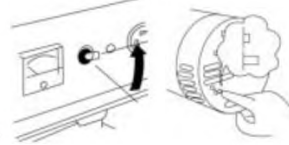

6-5. З'єднання постійного струму

Вихід постійного струму може використовуватися для зарядки автомобільних акумуляторів на 12 В.

(1) під час заряджання автомобільного акумулятора перед зарядкою обов'язково від'єднайте кабель акумулятора, підключений до негативного (-) полюса акумулятора.

(2) Підключіть зарядні кабелі до виходу акумулятора та виходу постійного струму генератора. (+)

Підключіть позитивний провід до позитивного виходу акумулятора.

- Не підключайте зарядні кабелі в зворотному напрямку. В іншому випадку ваш генератор і акумулятор можуть бути серйозно пошкоджені.
- Слідкуйте за тим, щоб відкриті кінці проводів не торкалися один одного. Якщо кінці дротів торкаються один одного, може статися коротке замикання.
- Коли акумулятор великої ємності заряджається, може бути вихід перевантаження (це значення може варіюватися в залежності від стану зарядки акумулятора), і запобіжник постійного струму може бути відключений.

(3) батареї виробляють вибухонебезпечний газ. Тримайте їх подалі від палаючих предметів, таких як іскри, вогонь та сигарети.

(4) завжди підключайте зарядні кабелі спочатку до акумулятора, а потім до генератора, щоб уникнути іскор, які можуть виникнути поблизу акумулятора. При відключенні спочатку слід від'єднати дроти, підключені до генератора.

































(5) зарядіть акумулятор у місці з хорошою вентиляцією.

(6) перед зарядкою відкрийте всі кришки на батарейних елементах. Якщо температура електродів перевищує 45 градусів, припиніть зарядку.

6. ЕЛЕКТРИЧНЕ З'ЄДНАННЯ

⚠ УВАГА

Щоденна і регулярна перевірка важлива для забезпечення безпеки й довготривалої і безперебійної роботи генератора. Під час огляду та технічного обслуговування дотримуйтесь таблиці регулярного технічного обслуговування.

	 Контроль	 Зміна	 Чистка	 Регулювання			
							
		Щоденна перевірка	20 годин або перший	50 годин або кожні 3 місяці	100 годин або кожні 6 місяців	300 годин або кожен 1 рік	Довідковий матеріал Сторінки
Перевірка моторного масла							Стор.5
Заміна масла в двигуні	 						Стор.14
Повітряний фільтр з контуром	 						Стор.7
Очищення повітряного фільтра							Стор.7
Бачок паливного фільтра							Стор.16
Паливний фільтр							Стор.16
Свічка							Стор.15
Клапан очищення							—
Промивання головки блоку							—
Промивка паливного бака			Кожні 2 роки або за потребою				—

7. ЗУПИНКА ГЕНЕРАТОРА 7-

1. Вимкніть автоматичний

вимикач.



ВИМК - положення ЗАКРИТО

7-2.
Вимкніть
вимикач
двигуна

Закрито

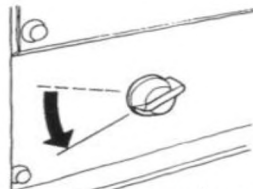

7-3. закрийте паливний кран.

ВИМК - положення ЗАКРИТО

ПРИМІТКА: В екстреній ситуації переведіть перемикач двигуна в положення «ВИМК.», щоб зупинити генератор.

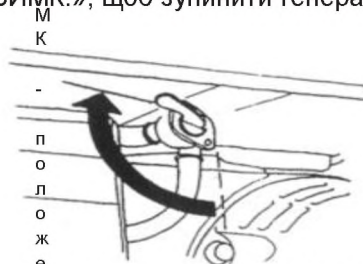

Не зупиняйте генератор на високій швидкості, коли він споживає велику потужність, інакше він може бути пошкоджений.



8. РЕГУЛЯРНИЙ ОГЛЯД І ТЕХНІЧНЕ ОБСЛУГОВУВАННЯ

8-1. Заміна масла в двигуні

- ① Свічка запалювання та дозатор масла
Янкіт

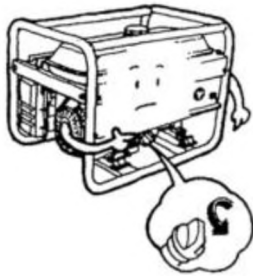

- ⑤ Встановіть щуп на місце.

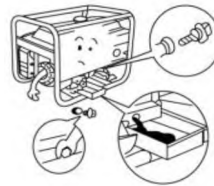

- ③ Ущільнення пробки для зливу масла
встановити разом з прокладкою і
затягнути.

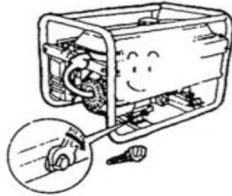

- ④ Двигун до верхнього рівня
заповніть маслом .

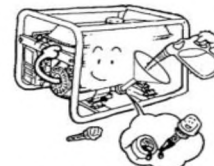

Рекомендоване моторне масло:

4-тактне бензинове моторне масло SF. SAW
10W-30, еквівалентно класу SF або SG з
класифікації служб API

У місцях з низькою температурою
навколишнього середовища (нижче -
15 градусів):

SAW 5W-30 еквівалент класу SF або SG
від SE, класифікації API.

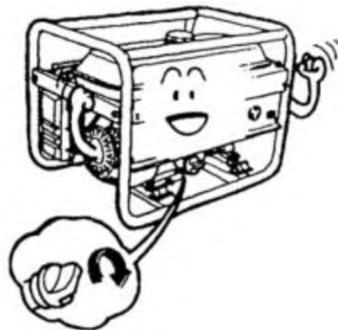

8. РЕГУЛЯРНИЙ ОГЛЯД І ТЕХНІЧНЕ ОБСЛУГОВУВАННЯ

8-2. Очистка свічок запалювання

- ① Зніміть головку свічки запалювання.

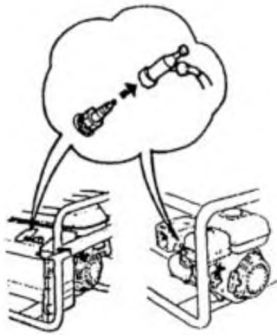

- ② Зніміть свічку запалювання



- ③ Видаліть залишки вуглецю.

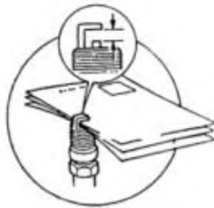

- ④ Перевірте відстань між електродами.



- ⑤ Знову встановіть свічку запалювання та головку свічки запалювання.

8. РЕГУЛЯРНИЙ ОГЛЯД І ТЕХНІЧНЕ ОБСЛУГОВУВАННЯ

8-3. Технічне обслуговування паливного фільтра

- ① Поверніть паливний кран у положення "Вимкнено.". І зніміть бачок паливного фільтра

а. Зніміть паливний фільтр.

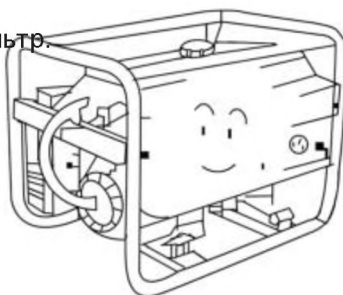

- ② Повітря в паливному фільтрі



- ③ Ретельно промити бачок паливного фільтра



- ④ Паливний фільтр з новим гумовим ущільненням

Правильно встановіть кришку.

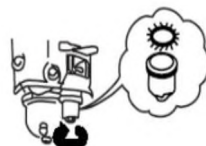

9. ЗБЕРІГАННЯ ГЕНЕРАТОРА

Якщо генератор буде зберігатися протягом тривалого часу (більше 30 днів). Необхідно провести наступні приготування.

9-1. Послабте пробку зливного отвору карбюратора і повністю злийте паливо з паливного бака.

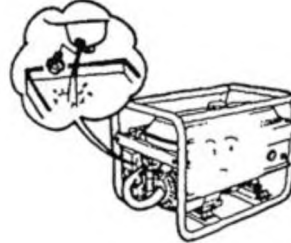

9-2. Встановіть зливну пробку і штангу на місце.

9-3. Зніміть пробку зливу масла і щуп, злийте моторне масло.

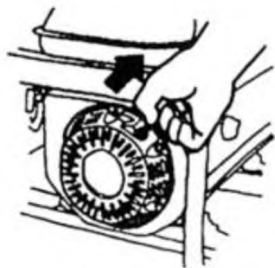
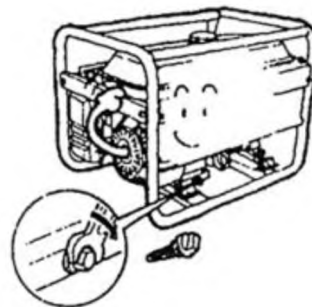

9-4. Зніміть зазор, злегка потягнувши за важіль запуску двигуна.

10. Виявлення несправностей

10-1. Двигун не заводиться

① Перемикач двигуна- чи він у положенні " ВКЛ. "?

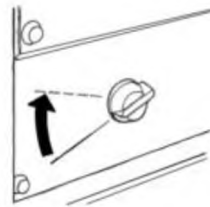
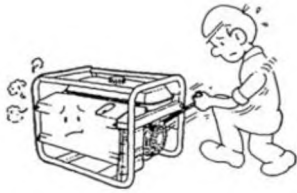

② Занадто низький рівень моторного масла?

③ Чи достатньо палива?

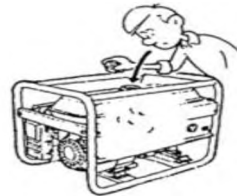

④ Перевірте свічку запалювання.

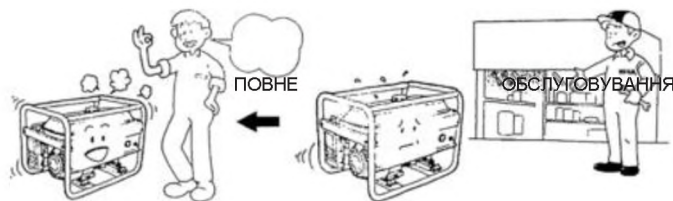

10. ВИЯВЛЕННЯ НЕСПРАВНОСТЕЙ

10-2. Немає вихідної потужності

① Перевірте прилади, які споживають

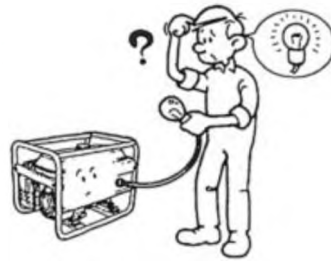

② Чи знаходиться Автоматичний вимикач в положенні "вкл."?

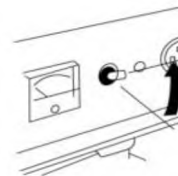

ВКЛ _ кран
ВІДКРИТИЙ

ВИМК -
положення
ЗАКРИТО

③ Автоматичний вимикач змінного струму знаходиться у відкритому положенні?

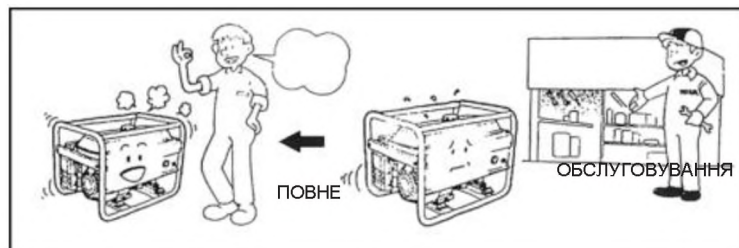
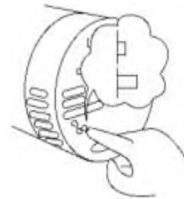

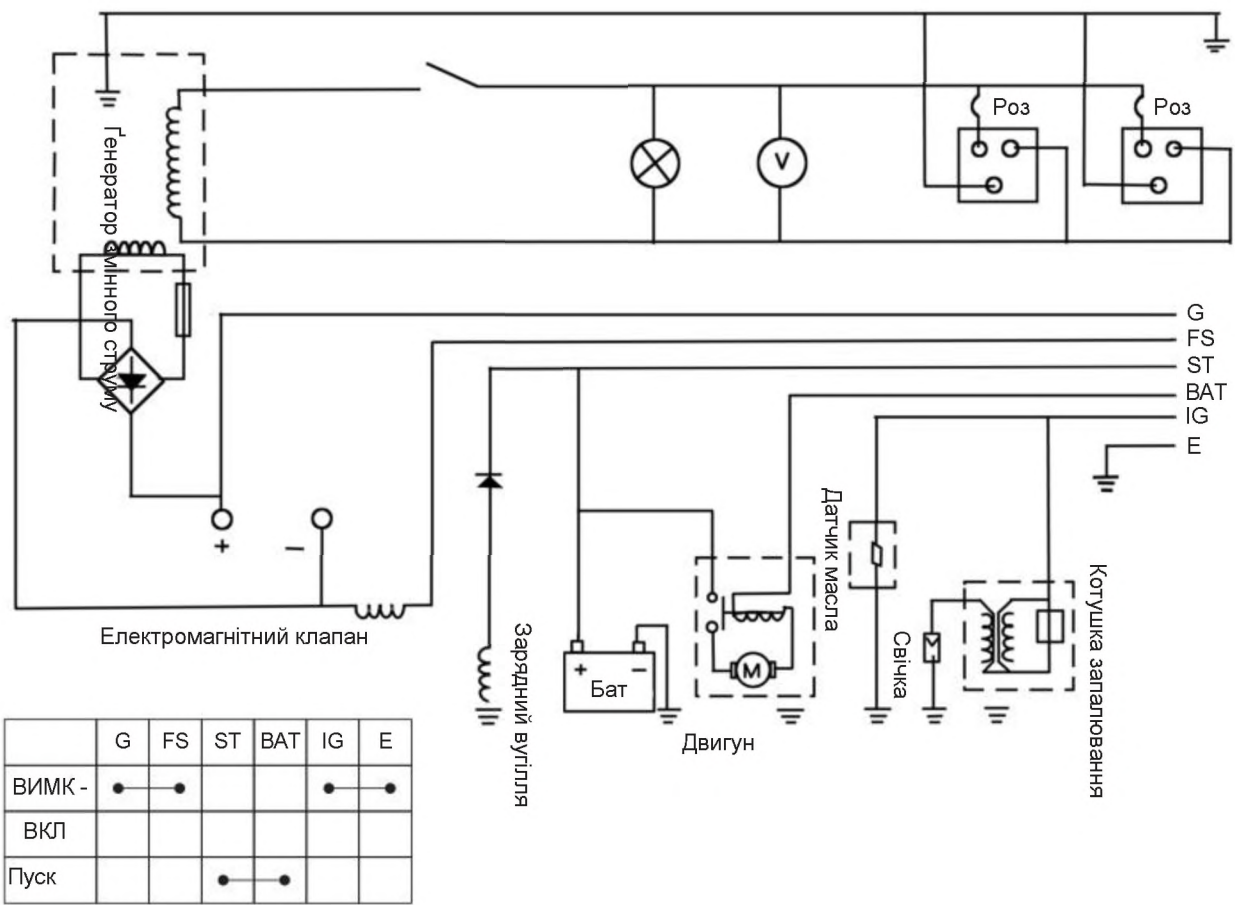

11. ЕЛЕКТРИЧНА СХЕМА